



11 de febrero de 2022
BS058/22
Asunto: Sustitución de los turbos 870248-5002S

Boletín de Servicio

www.turbomaster.info

Turbo
870248-5002S
Aplicación
PSA 1.2L EB2ADT Euro 6.2

Garrett
ADVANCING MOTION

Sustitución de los turbos 870248-5002S

Sustitución de estos turbos en las siguientes aplicaciones:

<u>Referencia</u>	<u>Modelo</u>	<u>Tipo</u>			<u>Referencia</u>
<u>Antigua</u>	<u>Coche</u>	<u>Motor</u>	<u>Cil.</u>	<u>Potencia</u>	
↘ 870248-5002S	C3	EB2ADT 1.2L	110CV		887157-5001S
↘ 870248-5002S	C4	EB2ADT 1.2L	110CV		887157-5001S
↘ 870248-5002S	C4 Cactus	EB2ADT 1.2L	110CV		887157-5001S
↘ 870248-5002S	Berlingo	EB2ADT 1.2L	110CV		887157-5001S
↘ 870248-5002S	DS3	EB2ADT 1.2L	110CV		887157-5001S
↘ 870248-5002S	208	EB2ADT 1.2L	110CV		887157-5001S
↘ 870248-5002S	2008	EB2ADT 1.2L	110CV		887157-5001S
↘ 870248-5002S	308	EB2ADT 1.2L	110CV		887157-5001S
↘ 870248-5002S	Rifter	EB2ADT 1.2L	110CV		887157-5001S
↘ 870248-5002S	C4	EB2ADT 1.2L	110CV		887157-5001S
↘ 870248-5002S	Partner Tepee	EB2ADT 1.2L	110CV		887157-5001S
↘ 870248-5002S	C3 Aircross	EB2ADT 1.2L	130CV		887157-5001S
↘ 870248-5002S	C4	EB2ADT 1.2L	130CV		887157-5001S
↘ 870248-5002S	C4 Space Tourer	EB2ADT 1.2L	130CV		887157-5001S
↘ 870248-5002S	Grand C4	EB2ADT 1.2L	110CV		887157-5001S
↘ 870248-5002S	DS3	EB2ADT 1.2L	130CV		887157-5001S
↘ 870248-5002S	DS3 Corssback	EB2ADT 1.2L	130CV		887157-5001S
↘ 870248-5002S	DS4	EB2ADT 1.2L	130CV		887157-5001S
↘ 870248-5002S	DS4 Crossback	EB2ADT 1.2L	130CV		887157-5001S
↘ 870248-5002S	DS7 Crossback	EB2ADT 1.2L	130CV		887157-5001S
↘ 870248-5002S	2008	EB2ADT 1.2L	130CV		887157-5001S
↘ 870248-5002S	308	EB2ADT 1.2L	130CV		887157-5001S
↘ 870248-5002S	3008	EB2ADT 1.2L	130CV		887157-5001S
↘ 870248-5002S	5008	EB2ADT 1.2L	130CV		887157-5001S

Al sustituir el turbo 870248-5002S por el turbo 887157-5001S, es necesario cambiar el latiguillo de entrada y salida de aceite.

• Es necesario cambiar las siguientes piezas al sustituir el turbo **870248-5002S**

- **Latiguillo entrada aceite**
98 328 034 80
- **Racor hueco ent. aceite**
98 029 310 80
- **Arandela racor aceite x2**
16 828 022 80
- **Latiguillo salida aceite**
98 329 260 80 (incluye junta)

887157-5001S

870248-5002S

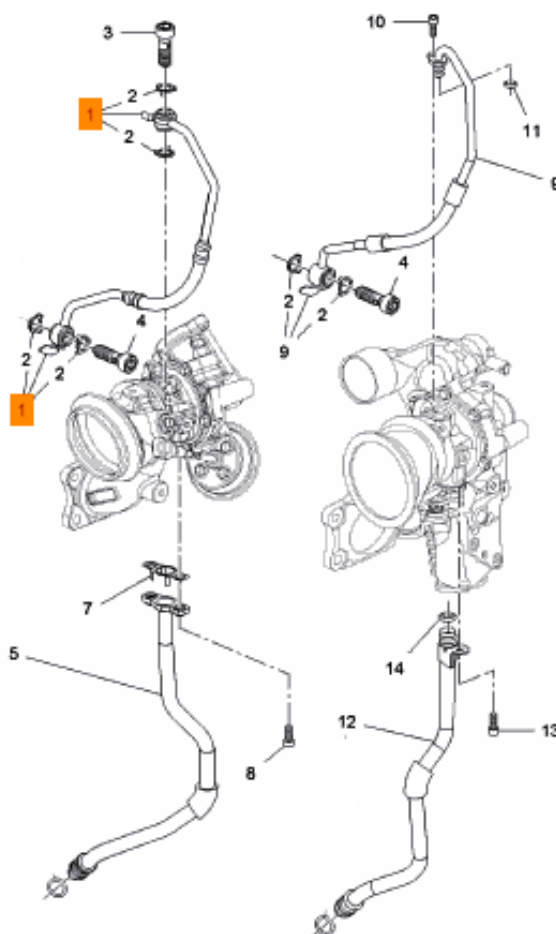

*El kit de sustitución **227201** contiene todas las piezas necesarias para sustituir el turbo **870248-5002S** por el **887157-5001S***