

Turbo
 830323-todos
Aplicación
 VAG 2.0L TDI (BMT, CXFA) Euro 6



Sustitución de los turbos 830323-all

La sustitución de estos turbos debe hacerse según la siguiente tabla:

Referencia Antigua	Modelo Coche	Tipo Motor	Cil.	Potencia	Referencia
↘ 830323-5003S	T6 Multivan	BMT	2.0L	148CV	873767-5001S
↘ 830323-5003S	California	CXFA	2.0L	150CV	873767-5001S
↘ 830323-5003S	Transporter	CXFA	2.0L	150CV	873767-5001S
↘ 830323-5003S	Caravelle	CXFA	2.0L	150CV	873767-5001S
↘ 830323-5006S	T6 Multivan	BMT	2.0L	148CV	873767-5001S

Corresponde a las referencias VAG, **04L 253 014C**, **04L 253 014L**.

Estos dos turbos usan un tubo de conexión a la válvula EGR y un protector de calor diferentes:

	830323-todos	873767-5001S
A - Junta tubo EGR	04L 131 547S	03L 131 547P
B - Tubo conexión EGR	04L 131 521H	04L 131 521AK/BF
C - Protector calor	03N 145 811C	03N 145 811B

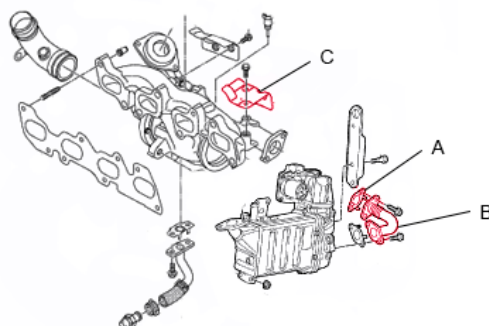

El kit de sustitución 227200 contiene todas las piezas necesarias (A,B y C) cuando sustituimos el turbo 830323-todos por el 873767-5001S